



ZASSENHAUS

BEDIENUNGSANLEITUNG AUFBEWAHREN!

ELEKTRISCHE KAFFEEMÜHLE

KINGSTON STEEL







ZASSENHAUS

KINGSTON STEEL

BEDIENUNGSANLEITUNG	4 - 8
USER'S GUIDE	9 - 12
MODE D'EMPLOI	13 - 18
ISTRUZIONI PER L'USO	19 - 24
MANUAL DE INSTRUCCIONES	25 - 30
GEBRUIKSAANWIJZING	31 - 35

ELEKTRISCHE KAFFEEMÜHLE | KINGSTON STEEL

Viel Freude mit Ihrer neuen elektrischen Kaffeemühle KINGSTON STEEL von ZASSENHAUS. Dieses Produkt ist ein Qualitätsprodukt und entspricht den anerkannten Regeln der Technik und dem Gerätesicherheitsgesetz.

WICHTIGE HINWEISE

Lesen Sie vor Inbetriebnahme der elektrischen Kaffeemühle diese Bedienungsanleitung sorgfältig durch und bewahren Sie sie gut auf. Beachten Sie in Ihrem eigenen Interesse insbesondere die Sicherheitshinweise, um Unfälle und Störungen zu vermeiden. Durch falsche Verwendung, Benutzung oder unzureichende Reinigung und Pflege kann die Sicherheit beeinträchtigt werden und es können Gefahren für den Benutzer entstehen. Für Schäden, die auf unsachgemäßen Gebrauch zurückzuführen sind, kann ZASSENHAUS keine Haftung übernehmen.

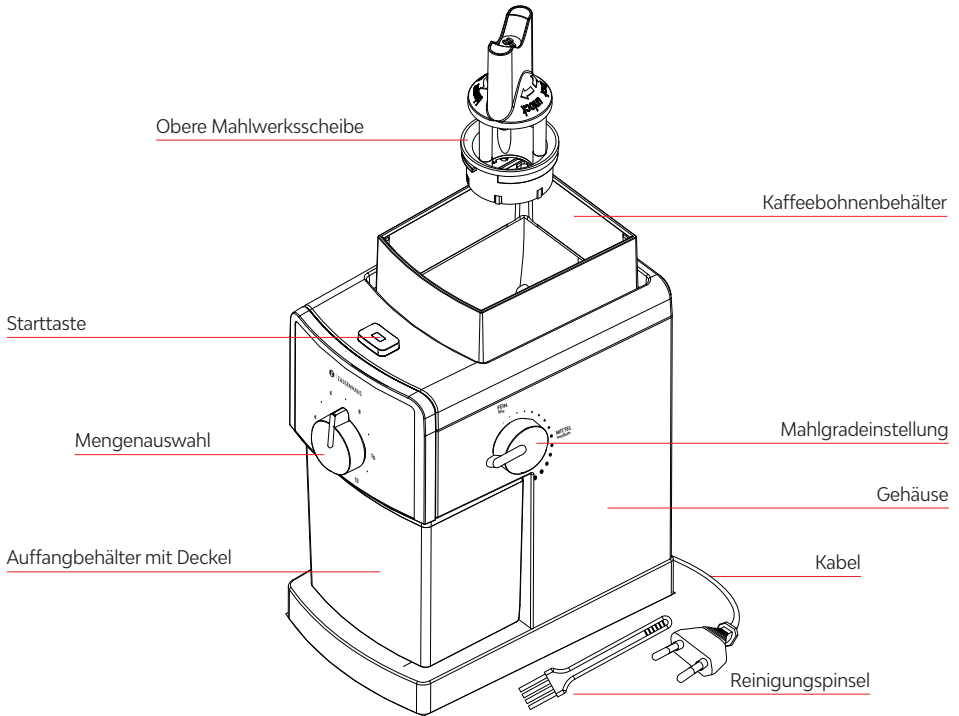

SICHERHEITSHINWEISE

- Sollte dieses Gerät an andere Personen weitergegeben werden, stellen Sie sicher, dass die Bedienungsanleitung mit ausgehändigt wird.
- Bei unsachgemäßem Gebrauch oder falscher Handhabung kann keine Haftung für eventuell auftretende Schäden übernommen werden. **Dieses Gerät ist nur für den Hausgebrauch bestimmt. Verwenden Sie das Gerät nicht im Freien.**
- Prüfen Sie zuerst, ob die Stromart und Netzspannung mit den Angaben auf dem Typenschild übereinstimmen.
- Fassen Sie weder das Gerät noch den Netzstecker mit nassen oder feuchten Händen an.
- Schließen Sie das Gerät nur an eine ordnungsgemäß installierte Schutzkontaktsteckdose an. Benutzen Sie keine Mehrfachsteckdose, mit der bereits andere Geräte betrieben werden. Zuleitung und Stecker müssen trocken sein.
- Betreiben Sie das Gerät nur unter Aufsicht und benutzen Sie es ausschließlich für den vorgesehenen Zweck zum Mahlen von Kaffeebohnen. Schalten Sie das Gerät nicht mit leerem Behälter ein.
- Dieses Gerät kann von Kindern ab 8 Jahren und darüber und von Personen mit verringerten physischen,

sensorischen oder mentalen Fähigkeiten oder Mangel an Erfahrung und/oder Wissen benutzt werden, wenn sie beaufsichtigt werden oder bezüglich des sicheren Gebrauchs des Gerätes unterwiesen wurden und die daraus resultierenden Gefahren verstanden haben. Reinigung und Benutzerwartung dürfen nicht durch Kinder durchgeführt werden, außer sie sind älter als 8 Jahre und werden beaufsichtigt. Halten Sie das Gerät sowie die Anschlussleitung außer Reichweite von Kindern unter 8 Jahren.

- Kinder dürfen nicht mit dem Gerät spielen.
- Betreiben Sie das Gerät nur auf nicht brennbaren, ebenen und stabilen Oberflächen und nicht in der Nähe von heißen Herdplatten, Gasflammen oder anderen Wärmequellen sowie außer Reichweite von Kindern.
- Lassen Sie die Anschlussleitung nicht herunterhängen und stellen Sie das Gerät so auf, dass niemand über das Kabel fallen kann.
- Öffnen Sie den Deckel nicht, bevor der Mahlvorgang beendet und der Netzstecker gezogen ist.
- Ziehen Sie nach jedem Gebrauch den Netzstecker, ebenso:
 - wenn sich das Gerät nicht unter Ihrer unmittelbarer Aufsicht befindet
 - bei Störungen während des Betriebes
 - bei jeder Reinigung
- Ziehen Sie hierfür nur am Stecker selbst.
- Überprüfen Sie das Netzkabel vor jedem Gebrauch auf Beschädigungen. Vermeiden Sie, dass es gequetscht oder geknickt wird, Kontakt zu warmen oder heißen Oberflächen hat oder sich an scharfen Kanten scheuert. Sollte das Kabel beschädigt sein, muss es unverzüglich ersetzt werden. Dies darf ausschließlich durch den Hersteller, seinen Kundendienst oder ähnlich qualifizierte und autorisierte Fachleute durchgeführt werden.
- Tauchen Sie das Gerät, das Kabel oder den Stecker nie in Wasser oder andere Flüssigkeiten. Reinigen Sie es nicht in der Spülmaschine.
- Benutzen Sie das Gerät niemals, wenn Sie Beschädigungen feststellen, Wasser in das Gehäuse eingedrungen oder es heruntergefallen ist.
- Versuchen Sie nie, das Gerät selbst zu öffnen oder zu reparieren. Lassen Sie es im Falle von Störungen nur von qualifizierten Fachleuten reparieren! Wenden Sie sich im Reparaturfall an den autorisierten Fachhandel.
- Verwenden Sie ausschließlich Originalzubehör.

VOR DER ERSTEN INBETRIEBNAHME

- Lesen Sie zuerst diese Gebrauchsanweisung sowie die Sicherheitshinweise sorgfältig durch.
- Entfernen Sie sämtliche Verpackungsmaterialien.
- Reinigen Sie den Deckel und den Auffangbehälter mit Deckel mit warmem Wasser und einem milden Spülmittel.
- Wischen Sie den Bohnenbehälter und das Gehäuse mit einem weichen Tuch, ggf. leicht angefeuchtet, aus.
- Trocknen Sie anschließend alle Teile sorgfältig ab.
- **Achtung:** Verwenden Sie keine scharfen Flüssigkeiten oder scheuernden Reinigungsmittel zum Reinigen.

INBETRIEBNAHME

- Wickeln Sie das Kabel vollständig ab und stellen Sie das Gerät auf eine geeignete Oberfläche (keine Metalloberfläche, keine Textilien etc.).
- Nehmen Sie den Deckel vom Bohnenbehälter, füllen Sie die Kaffeebohnen (max. Füllmenge ca. 180 g) ein und setzen Sie den Deckel wieder auf. Achten Sie darauf, dass sich keine Fremdkörper im Bohnenbehälter befinden.
- Vergewissern Sie sich, dass der Deckel auf dem Auffangbehälter aufliegt. Lassen Sie den Auffangbehälter in der Kaffeemühle einrasten. Aus Sicherheitsgründen lässt sich das Mahlwerk nur einschalten, wenn der Auffangbehälter ordnungsgemäß eingerastet ist.
- Stecken Sie den Netzstecker in eine geeignete Steckdose.
- Wählen Sie den Mahlgrad, indem Sie die Mahlgradeinstellung auf die gewünschte Position drehen.
- Drehen Sie die Mengenauswahl auf die gewünschte Stufe. Je nach Auswahl erhalten Sie gemahlenes Kaffeepulver ausreichend für 2 – 12 Tassen.
- Drücken Sie die Starttaste. Der Mahlvorgang endet automatisch, sobald die eingestellte Kaffeepulvermenge erreicht ist.

- **Achtung:** Stellen Sie den Mahlgrad nicht während laufendem Motor ein, da dieser sonst blockieren könnte.
- Nehmen Sie erst nach dem Stillstand des Motors den Auffangbehälter heraus. Nun können Sie das Kaffeepulver zur Zubereitung Ihrer Kaffeespezialitäten verwenden.

TIPPS UND TRICKS

- Damit das frisch gemahlene Kaffeepulver nicht an Aroma verliert, empfehlen wir, nur die Menge zu mahlen, die Sie für die sofortige Zubereitung benötigen.
- Um ein optimales Aroma sicherzustellen, lassen Sie das Gerät nicht länger als ca. 2 Minuten in Betrieb. Danach sollten Sie die Kaffeemühle für etwa 3 Minuten abkühlen lassen.
- Leeren Sie den Auffangbehälter rechtzeitig, um ein Überfüllen und somit ein Verstopfen des Mahlwerks zu vermeiden.
- Das Gerät ist mit Gummifüßen ausgestattet. Die heutigen Möbel sind mit einer Vielfalt von Lacken und Kunststoffen beschichtet und werden mit den unterschiedlichsten Pflegemitteln behandelt. Es kann daher nicht völlig ausgeschlossen werden, dass manche dieser Stoffe Bestandteile enthalten, die die Gummifüße angreifen und aufweichen. Legen Sie gegebenenfalls eine rutschfeste Unterlage unter das Gerät.

REINIGUNG UND PFLEGE

- Ziehen Sie vor jeder Reinigung **immer** den Netzstecker und lassen das Gerät abkühlen.
- Verwenden Sie keine scharfen oder spitzen Gegenstände, Benzin, Lösungsmittel, Scheuerbürsten oder scheuernde Reinigungsmittel zum Reinigen.
- Den Auffangbehälter mit Deckel sowie den Deckel des Bohnenbehälters können Sie in der Spülmaschine reinigen. Wir empfehlen jedoch eine schonende Reinigung von Hand mit warmem Wasser und einem milden Spülmittel.
- Wischen Sie den Bohnenbehälter und das Gehäuse mit einem weichen Tuch, ggf. leicht angefeuchtet, aus.
- Anschließend trocknen Sie alle Teile sorgfältig ab.
- Um Reste von Kaffeefetten zu entfernen, können Sie etwa 10 Teelöffel ungekochten Reis mahlen. Bei Bedarf wiederholen Sie diesen Vorgang. **Achtung:** Füllen Sie kein Wasser oder andere Flüssigkeiten zum Reinigen in den Behälter.
- Die obere Mahlwerksscheibe können Sie zur leichteren Reinigung herausnehmen. Stellen Sie die Mahlgradeinstellung auf die feinste Position. Nehmen Sie den Deckel vom Bohnenbehälter und drehen Sie die Halterung mit der oberen Mahlwerksscheibe im Uhrzeigersinn, bis sie sich löst. Nun können Sie diese nach oben abziehen.
- Reinigen Sie beide Mahlwerksscheiben mit dem im Lieferumfang enthaltenen Pinsel. Es ist nicht erforderlich, die obere Mahlwerksscheibe von der Halterung abzuschrauben.
- Setzen Sie die obere Mahlwerksscheibe wieder ein und drehen diese entgegen dem Uhrzeigersinn fest.
- **Achtung:** Tauchen Sie das Gerät, das Netzkabel sowie den Netzstecker niemals in Wasser oder andere Flüssigkeiten ein und reinigen Sie die Teile nicht in der Spülmaschine.
- Stellen Sie sicher, dass das Gerät vollständig trocken ist, bevor Sie es erneut verwenden oder wegräumen.

TECHNISCHE DATEN 043037

Betriebsspannung: 220-240 V | 50/60 Hz

Leistungsaufnahme: 150 W



Artikel nur für den Hausgebrauch!

Nicht in Flüssigkeiten eintauchen!

ENTSORGUNG/RECYCLING

Dieses Produkt darf lt. Elektro- und Elektronikgerätegesetz am Ende seiner Lebensdauer nicht über den normalen Hausmüll entsorgt werden. Geben Sie es daher kostenfrei an einer kommunalen Sammelstelle (z.B. Wertstoffhof) für das Recycling von elektrischen und elektronischen Geräten ab. Über die Entsorgungsmöglichkeiten informiert Sie Ihre Gemeinde- oder Stadtverwaltung.



GARANTIE

Wir übernehmen eine Garantie von 10 Jahren auf das Mahlwerk ab Kaufdatum. Ausgeschlossen von der Garantie sind Schäden, die auf normalen Verschleiß, zweckfremde Verwendung, unsachgemäße Behandlung, falsche Bedienung, mangelnde Pflege und Reinigung, mutwillige Zerstörung, Transport oder Unfall sowie Fremdeingriffe von nicht berechtigten Personen zurückzuführen sind. Wenden Sie sich im Garantiefall an Ihren Händler. Die Garantie kann nur gewährt werden, wenn der Kassenbon/die Rechnung dem Gerät beigelegt ist.



ZASSENHAUS

KEEP THIS USER'S GUIDE!

ELECTRIC COFFEE MILL

KINGSTON STEEL



ELECTRIC COFFEE MILL | KINGSTON STEEL

Enjoy your new ZASSENHAUS electric coffee mill KINGSTON STEEL. This product is a quality product and complies with the applicable technical rules and the German Equipment Safety Act.

IMPORTANT INFORMATION

Read these operating instructions carefully prior to operating the electric coffee mill for the first time and store it in a safe place. Pay particular attention, in your own interest, to the safety information in order to avoid accidents and malfunctions. Improper use, application or insufficient cleaning and care can impair safety and result in danger for the user. ZASSENHAUS cannot accept any responsibility for injuries or damage attributed to improper use.

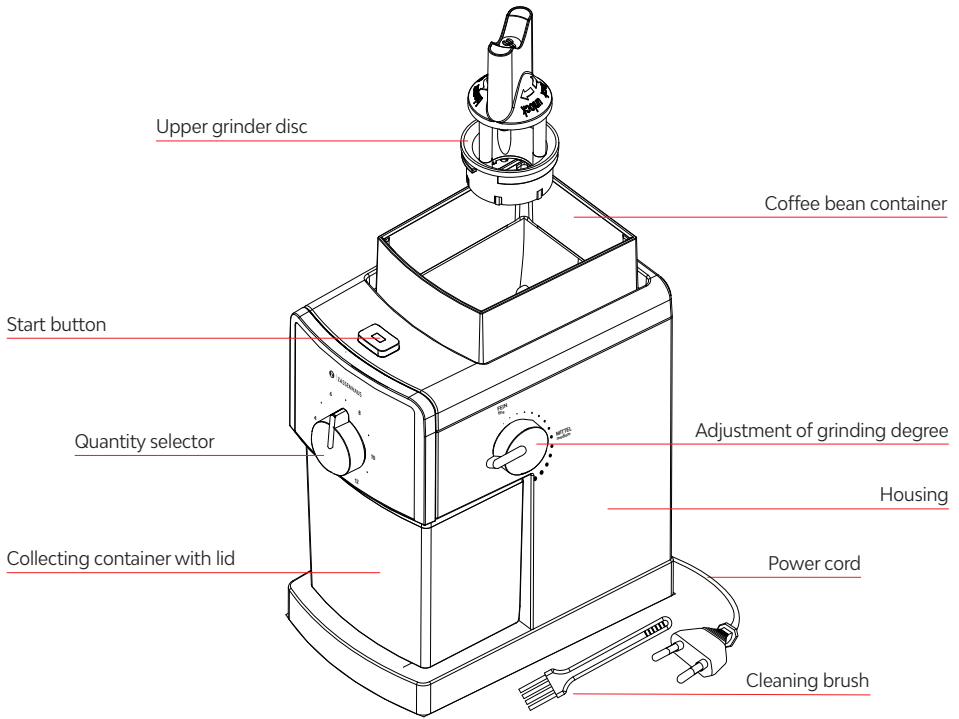

SAFETY INSTRUCTIONS

- Should this appliance be passed on to other people, make sure that these operating instructions are handed to them along with it.
- If the appliance is used or handled in an inappropriate manner, we cannot be held responsible for any ensuing damage. **This appliance is intended for domestic use only. Do not use the appliance outside.**
- Start by verifying that the type of current and supply voltage is as specified on the rating label.
- Do not touch the appliance or the power plug when your hands are wet or moist.
- Connect the appliance to a properly installed, earthed socket only. Do not use a multiple power outlet that is already used to power other devices. The plug and cord must be dry.
- The appliance may only be operated when monitored and used for the intended purpose of grinding coffee beans. Do not switch on the device with an empty container.
- This appliance can be used by children aged from 8 years and above and persons with reduced physical, sensory or mental capabilities or lack of experience and knowledge if they have been given supervision or instruction

concerning the use of the appliance in a safe way and understand the hazards involved. Cleaning and user maintenance shall not be made by children, unless they are older than 8 years and are supervised. Keep the appliance as well as the power cord out of reach of children under 8 years.

- Children must not play with the device.
 - Only place the appliance on non-flammable, flat and stable surfaces and not near hot plates, gas flames or other sources of heat and out of the reach of children.
 - Do not allow the power cord to dangle and place the appliance in a way that nobody can fall over the cord.
 - Do not open the lid before the grinding process is finished and the power plug is disconnected.
 - Pull the power plug after each use and:
 - if the device is not under your direct supervision
 - in case of faults during operation
 - each time you clean the device
- Always pull on the plug and not on the cord.
- Check the power cord for damage prior to each use. Prevent it from becoming pinched or kinked, coming into contact with warm or hot surfaces, or from chafing against sharp edges. If the power cord is damaged, it must immediately be replaced. This may only be arranged by the manufacturer, his customer service or a similarly qualified and authorized specialist.
 - Never immerse the appliance, the cord or the plug in water or other liquids. Do not clean the appliance in the dishwasher.
 - Never use the appliance if you discover damage, if water has penetrated the housing or if the appliance has been dropped.
 - Never attempt to open or repair the appliance yourself. In the event of a malfunction, have the appliance repaired by qualified experts only! Contact your authorized dealer whenever the appliance is in need of repairs.
 - Use original accessories only.

BEFORE THE FIRST USE

- Start by carefully reading the instructions for use and the safety instructions.
- Remove all packaging material.
- Clean the lid and the collecting container with lid with warm water and a mild detergent.
- Wipe out the bean container and the housing with a soft cloth, slightly moistened if necessary.
- Thoroughly dry all parts off afterwards.
- **Attention:** Do not use any caustic liquids or abrasive cleaning agents.

USE

- Unwind the cable completely and place the appliance on a suitable surface (not on a metal surface; not on fabrics, etc.).
- Remove the lid from the coffee bean container, fill in the coffee beans (max. approx. 180 g) and put the lid back. Make sure there are no foreign bodies in the coffee bean container.
- Make sure that the lid of the collecting container is closed. Allow the container to click into place. For safety reasons the coffee mill will not function until the collecting container has clicked into place.
- Put the plug into an appropriate socket.
- Choose the degree of grinding by turning the adjustment of grinding degree to the desired position.
- Turn the quantity selector to the desired setting. Depending on the setting selected, you get enough ground coffee for 2 - 12 cups.
- Press the start button. Grinding ends automatically when the selected amount has been ground.
- **Note:** Do not adjust the degree of grinding while the motor is running to prevent it from being blocked.
- Wait until the motor has stopped to remove the collecting container. Now you can use the coffee to prepare your coffee specialties.

TIPS AND TRICKS

- To prevent the freshly ground coffee from losing its flavor, we recommend grinding only as much as you need immediately.
- To ensure optimal flavor, do not operate the appliance more than about 2 minutes at a time. Then allow the coffee mill to cool down for about 3 minutes.
- Empty the collecting container in time to prevent it from becoming overfilled and blocking the grinding mechanism.
- The appliance is equipped with rubber feet. Today's furniture is coated with a variety of paint and plastics and treated with a number of care products. It cannot be completely ruled out that some of these materials may contain components that can soften the rubber feet. If necessary, place the appliance on a skid-proof mat.

CLEANING AND CARE

- **Always** pull the plug before cleaning and let the appliance cool down.
- Do not use any sharp or pointed objects, benzine, solvents, scrubbing brushes or abrasive cleaning agents for cleaning.
- You can clean the collecting container with lid and the lid of the coffee bean container in the dishwasher. However, we recommend cleaning by hand with hot water and a mild detergent.
- Wipe out the bean container and the housing with a soft cloth, slightly moistened if necessary.
- To remove residues of coffee fats, you can grind about 10 teaspoons of uncooked rice. If necessary, repeat this process. **Attention:** Do not fill water or other liquids into the bean container for cleaning.
- You can remove the upper grinding disc for easier cleaning. Set the degree of grinding to the finest position. Remove the lid of the coffee bean container and turn the holder with the upper disc clockwise until it is coming off. You can now lift it out.
- Clean both grinding discs with the brush included with the appliance. It is not necessary to unscrew the upper disc from the holder.
- Replace the upper grinding disc and turn it counterclockwise to coarse position of the degree of grinding.
- Afterwards, dry all parts thoroughly.
- **Attention:** Never immerse the appliance, the cable or the plug in water or other liquids and do not clean these parts in the dishwasher.
- Make sure that the device is completely dry before using it again or storing it.

TECHNICAL DATA 043037

Operating voltage: 220-240 V | 50/60 Hz

Power consumption: 150 W



For domestic use only!

Do not immerse in liquids!

DISPOSAL/RECYCLING

 The product may not be disposed of with normal household waste at the end of its useful life according to the electric and electronic equipment law. Bring it to a free municipal collection point for recycling electric and electronic equipment. The municipal administration will inform you of ways to dispose of it.

WARRANTY

We cover this grinding mechanism with a 10-year warranty from the date of purchase. Excluded from this warranty is damage that can be attributed to normal wear and tear, non-intended use, improper handling, incorrect operation, insufficient care and cleaning, willful destruction, transport or accidents as well as interference from unauthorized persons. Contact your dealer in case of a warranty claim. Warranty claims cannot be processed unless your receipt/invoice is included with the device.

Translations are made in good faith. We do not assume any liability for translation errors. Solely the original German text is binding.



ZASSENHAUS

CONSERVEZ CE MODE D'EMPLOI !

MOULIN À CAFÉ ÉLECTRIQUE

KINGSTON STEEL



MOULIN À CAFÉ ÉLECTRIQUE | KINGSTON STEEL

Nous vous souhaitons beaucoup de plaisir avec votre nouveau moulin à café électrique KINGSTON STEEL de ZASSENHAUS. Il s'agit d'un produit de qualité qui correspond aux règles reconnues de la technique et à la législation sur la sécurité des appareils.

INFORMATIONS IMPORTANTES

Lisez attentivement cette notice d'emploi avant de mettre en marche le moulin à café électrique. Dans votre propre intérêt respectez particulièrement les indications de sécurité pour éviter des accidents et des dérangements. Une mauvaise utilisation ou un nettoyage et entretien insuffisants peuvent porter atteinte à la sécurité de l'appareil et engendrer des dangers considérables pour l'utilisateur. ZASSENHAUS ne peut pas se porter garant pour des dommages dus à une utilisation inappropriée.

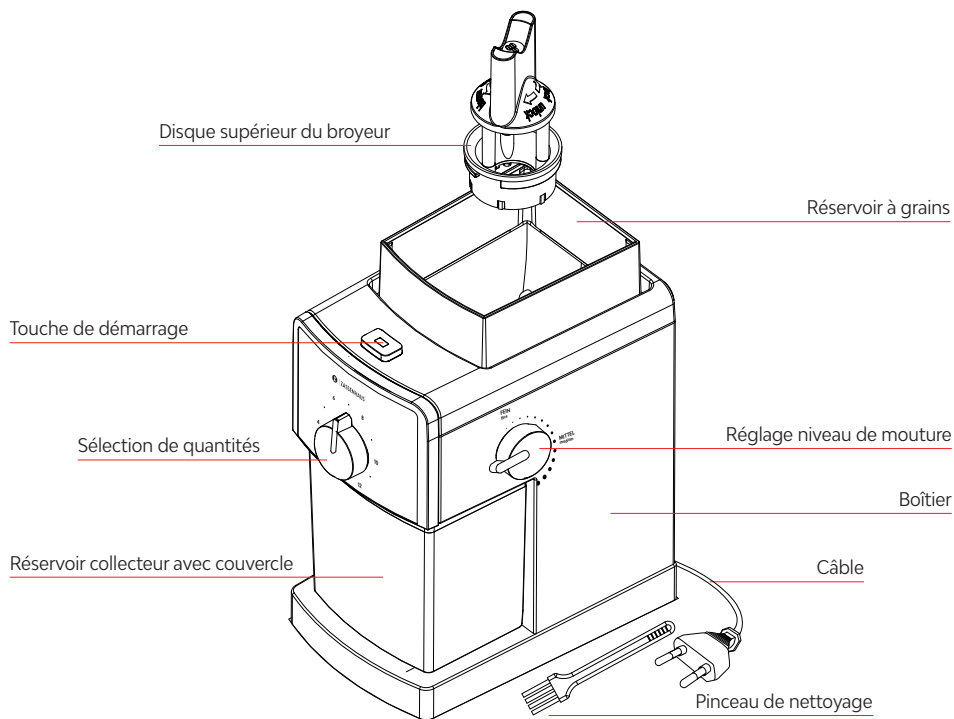

CONSIGNES DE SÉCURITÉ

- Si vous voulez remettre cet appareil à d'autres personnes, veillez à l'accompagner de sa notice d'utilisation.
- En cas d'emploi abusif, ou de mauvaise manipulation, nous déclinons toute responsabilité pour les dommages éventuellement causés. **Cet appareil est strictement réservé à un usage domestique. Ne l'utilisez pas en plein air.**
- Vérifiez que le courant et la tension électrique indiqués sur la plaque signalétique coïncident bien à votre secteur.
- Ne touchez jamais l'appareil ni sa fiche secteur avec des mains mouillées ou humides.
- Ne branchez l'appareil que sur une prise à contact de protection correctement installée. N'utilisez pas de prise électrique multiple sur laquelle d'autres appareils sont déjà branchés. Le câble d'alimentation et les prises mâles doivent être secs.
- Votre appareil ne doit marcher que sous surveillance. Utilisez-le exclusivement pour l'emploi auquel il est destiné, à savoir moulin des grains de café. Ne faites pas marcher l'appareil avec un réservoir à grains vide.
- Cet appareil peut être utilisé par des enfants à partir de 8 ans et plus et par des personnes ayant des capacités physiques, sensorielles ou mentales réduites ou manquant d'expérience et/ou de connaissances à condition

- d'être sous surveillance ou d'avoir reçu une formation pour l'utilisation sûre de l'appareil et d'avoir compris les risques inhérents. Le nettoyage et l'entretien ne peuvent pas être effectués par des enfants, sauf s'ils ont plus de 8 ans et sont surveillés. Tenez l'appareil et le cordon électrique hors de portée des enfants de moins de 8 ans.
- Des enfants ne doivent pas jouer avec l'appareil.
 - Placez l'appareil sur des surfaces ininflammables, plates et stables et pas à proximité de plaques de cuisinières, de flammes de gaz ou d'autres sources de chaleur ainsi que hors de la portée des enfants.
 - Ne laissez pas pendre le câble et placez l'appareil de sorte que personne ne risque de trébucher sur le câble.
 - N'ouvrez pas le couvercle tant que le processus de broyage ne soit terminé et que la fiche secteur n'est pas débranchée.
 - Débranchez le câble après chaque emploi, également en cas :
 - si l'unité n'est pas sous votre supervision directe
 - d'anomalies de fonctionnement
 - avant chaque nettoyage
- Pour débrancher, tirez sur la fiche, pas sur le câble.
- Avant chaque utilisation, vérifiez que le câble secteur ne présente aucun dommage. Veillez à ce que le câble ne soit ni écrasé, ni tordu et qu'il ne soit pas en contact avec des arêtes vives (risque de frottement) ou avec des surfaces ou liquides chaudes ou brûlantes. Dès le câble est endommagé, il doit être remplacé immédiatement. Celui-ci ne peut être remplacé que seulement par le fabricant, son service après-vente ou un spécialiste qualifié et agréé.
 - Ne plongez jamais l'appareil, le câble ni la fiche électrique dans de l'eau ni d'autre liquide. Ne les passez pas au lave-vaisselle.
 - N'utilisez jamais l'appareil si vous avez constaté des dommages, si de l'eau a pénétré à l'intérieur ou s'il est tombé.
 - N'essayez jamais d'ouvrir l'appareil, ni de le réparer. En cas d'anomalies, confiez la réparation à des spécialistes uniquement ! Pour les réparations, adressez-vous au revendeur agréé.
 - Utilisez uniquement des accessoires d'origine.

AVANT LA PREMIÈRE MISE EN SERVICE

- Commencez par lire attentivement le mode d'emploi et les consignes de sécurité.
- Enlevez tout le matériel d'emballage.
- Nettoyez le couvercle et le réservoir collecteur avec couvercle avec de l'eau chaude et un détergent doux.
- Essuyez le réservoir à grains et le boîtier avec un chiffon doux, légèrement humidifié si nécessaire.
- Ensuite séchez toutes les pièces soigneusement.
- **Attention** : Lors du nettoyage, n'utilisez pas de liquides agressifs ou des produits nettoyants abrasifs.

MISE EN SERVICE

- Déroulez complètement le cordon et placez l'appareil sur une surface appropriée (pas de surface métallique, pas de textiles, etc.).
- Enlevez le couvercle du réservoir à grains et remplissez le réservoir de grains de café (quantité max. env. 180 g), puis replacez le couvercle. Assurez-vous qu'il n'y ait aucun corps étranger dans le réservoir à grains.
- Assurez-vous que le réservoir collecteur est fermé avec le couvercle. Faites enclencher le réservoir collecteur dans le moulin. Pour des raisons de sécurité, le moulin ne peut être mis en marche que si le réservoir collecteur est bien inséré.
- Branchez la fiche secteur dans une prise électrique appropriée.
- Sélectionnez le degré de mouture en tournant le réglage niveau de mouture à la position désirée.
- Tournez le bouton de sélection de quantités sur le niveau désiré. Selon votre choix vous obtiendrez suffisamment de café moulu pour 2 - 12 tasses.
- Appuyez sur le bouton de démarrage. Le processus de mouture s'arrête automatiquement dès que l'on arrive à la quantité de café moulu pré réglée.

- **Attention:** Ne réglez pas le degré de mouture pendant que le moteur fonctionne pour éviter que celui-ci bloque.
- N'enlevez le réservoir collecteur qu'après l'arrêt du moteur. Maintenant vous pouvez utiliser le café moulu pour votre spécialité de café préférée.

TRUCS ET ASTUCES

- Afin que le café fraîchement moulu ne perde pas son arôme, nous vous recommandons de ne moudre que la quantité nécessaire à la préparation du moment.
- Pour s'assurer d'un bon arôme, ne laissez pas l'appareil en marche plus de 2 minutes. Ensuite, vous devriez laisser refroidir le moulin pendant 3 minutes.
- Videz le réservoir collecteur à temps pour empêcher un remplissage et un bouchage du système du moulin.
- L'appareil est équipé de pieds en caoutchouc. Les meubles actuels sont recouverts de vernis et de recouvrements synthétiques et sont traités avec des produits d'entretien divers. Il ne faut donc pas exclure totalement que ces produits aient des composants qui attaquent les pieds en caoutchouc et les ramollissent. Mettez le cas échéant un tapis antiglisse sous l'appareil.

NETTOYAGE ET ENTRETIEN

- **Toujours** enlevez la prise avant chaque nettoyage et laissez refroidir l'appareil.
- N'employez pas d'objets tranchants ou affûtés pour nettoyer, ni d'essence, solvant, brosses ou autres produits abrasifs.
- Vous pouvez nettoyer le réservoir collecteur et son couvercle ainsi que le couvercle du réservoir à grains dans le lave-vaisselle. Toutefois, nous recommandons un lavage en douceur à la main, à l'eau chaude avec un produit à vaisselle doux.
- Essuyez le récipient à grains et le boîtier avec un chiffon doux, légèrement humidifié si nécessaire.
- Pour éliminer les résidus de graisses de café ou d'autres aliments, vous pouvez moudre environ 10 cuillères à café de riz non cuit. Répétez ce processus si nécessaire. **Attention** : Ne versez pas d'eau ou d'autres liquides dans le réservoir pour le nettoyer.
- Vous pouvez enlever le disque de mouture supérieur pour un nettoyage facile. Mettez le niveau de mouture sur la position la plus fine. Puis retirez le couvercle du réservoir à grains et desserrez la poignée avec le disque supérieur en la tournant dans le sens horaire. Vous pouvez maintenant le retirer vers le haut.
- Nettoyez les deux disques de mouture avec le pinceau qui vous a été fourni. Il n'est pas nécessaire de dévisser le disque de mouture supérieur de la poignée.
- Remettez le disque de mouture supérieur et fixez-le en le tournant dans le sens antihoraire.
- **Attention** : Ne plongez jamais l'appareil, le câble ainsi que la fiche dans l'eau ou d'autres liquides. Ne lavez pas ces parties au lave-vaisselle.
- Assurez-vous que l'appareil est complètement sec avant de l'utiliser de nouveau ou de le ranger.

DONNÉES TECHNIQUES 043037

Tension de service : 220-240 V | 50/60 Hz

Puissance absorbée : 150 W



Réservé à un usage domestique !
Ne pas plonger dans des liquides !

MISE AU REBUT/RECYCLAGE

Conformément à la législation sur les équipements électriques et électroniques, ce produit ne doit pas être mis au rebut en le jetant dans les ordures ménagères. Il doit au contraire être rapporté dans un centre de collecte (gratuit) communal dédié au recyclage des appareils électriques et électroniques. La mairie de votre localité ou de votre ville vous informera sur les possibilités qui sont mises à votre disposition.

GARANTIE

Nous assurons une garantie de 10 ans sur le mécanisme de mouture à partir de la date d'achat. Exclue de la garantie sont les dégâts dus à l'usure normale, à l'utilisation non conforme, au traitement abusif, à une fausse manipulation, au mauvais entretien, à la détérioration délibérée, au transport ou à un accident, ainsi qu'aux interventions par des personnes non autorisées. Adressez-vous à votre commerçant pour le recours à la garantie. La garantie ne pourra être octroyée que si l'appareil est accompagné du bon d'achat ou de la facture.



ZASSENHAUS

CONSERVARE LE ISTRUZIONI PER L'USO!

MACINACAFFÈ ELETTRICO

KINGSTON STEEL



MACINACAFFÈ ELETTRICO | KINGSTON STEEL

Vi auguriamo molto piacere con il suo nuovo macinacaffè elettrico KINGSTON STEEL di ZASSENHAUS. Essendo un prodotto di alta qualità, è conforme alle regole della tecnica generalmente accettate e alla legge sulla sicurezza delle apparecchiature.

INFORMAZIONI IMPORTANTI

Prima del primo utilizzo leggere attentamente le istruzioni per l'uso e in seguito conservarle accuratamente. Nel proprio interesse, osservare in particolare le avvertenze di sicurezza, al fine di prevenire infortuni e anomalie funzionali. Usi errati oppure pulizie e cure inadeguate possono pregiudicare la sicurezza, con conseguenti rischi per l'utente. ZASSENHAUS non risponde dei danni imputabili a usi non consoni.

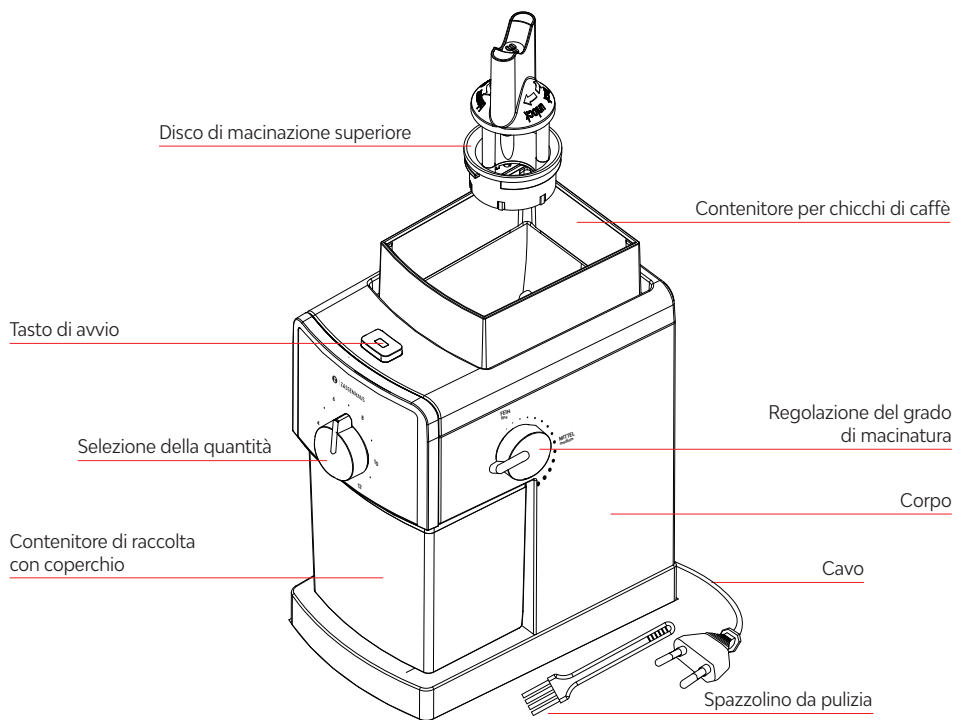

AVVERTENZE DI SICUREZZA

- Qualora questo apparecchio debba essere ceduto ad altre persone accertarsi di consegnare anche le presenti istruzioni per l'uso.
- Non si risponde di eventuali danni insorgenti in caso di uso inadeguato o manipolazione errata. **Questo apparecchio è adatto soltanto per l'uso domestico. Non utilizzare l'apparecchio all'aperto.**
- Quale prima cosa controllare che il tipo di corrente e la tensione di rete coincidano con le indicazioni riportate sulla targhetta.
- Non afferrare né l'apparecchio né la spina di rete a mani umide o bagnate.
- Collegare l'apparecchio solamente a una presa con messa a terra installata correttamente. Non usare prese multiple a cui siano già collegati altri apparecchi. Il cavo di alimentazione e la spina devono essere asciutti.
- Usare l'apparecchio soltanto sotto sorveglianza ed esclusivamente per la destinazione d'uso prevista per macinare caffè. Non mettere mai in funzione l'apparecchio a contenitore vuoto.
- Questo apparecchio può essere utilizzato dai bambini a partire dagli 8 anni di età e da persone che presentano

ridotte capacità fisiche, sensoriali o mentali o che difettano delle necessarie esperienze e/o conoscenze, solo se adeguatamente sorvegliati o addestrati sull'uso in sicurezza dell'apparecchio e se a conoscenza dei rischi correlati. La pulizia e la manutenzione da parte dell'utente non devono essere eseguite da bambini se non hanno più di 8 anni e sono supervisionati. Tenere l'apparecchio come anche la conduttura di allacciamento lontano dai bambini minori di 8 anni d'età.

- I bambini non devono giocare con l'apparecchio.
- L'apparecchio deve essere collocato solamente su superfici non infiammabili, piane e robuste, e va tenuto lontano da piastre elettriche bollenti, come pure da fiamme di gas o altre fonti di calore come anche fuori dalla portata dei bambini.
- Non lasciar penzolare liberamente il cavo di collegamento e posizionare l'apparecchio in modo che nessuno inciampi nel cavo.
- Non aprire il coperchio finché il processo di macinazione non è finito e la spina di alimentazione è stata estratta.
- Dopo ogni utilizzo staccare la spina di rete e far lo stesso in caso di:
 - se l'unità non è sotto la sua diretta supervisione
 - anomalie funzionali durante l'esercizio
 - ad ogni pulizia

Per staccare la spina dalla presa elettrica afferrare sempre e soltanto la spina.

- Prima di ogni utilizzo verificare che il cavo elettrico sia perfettamente integro. Evitare che sia piegato o schiacciato, che entri in contatto con superfici calde e che sfregghi contro spigoli taglienti. Nel caso in cui sia danneggiato, deve essere sostituito immediatamente. Questo può essere sostituito solo dal produttore, dal servizio clienti oppure un esperto similmente qualificato e autorizzato.
- Non immergere mai l'apparecchio, il cavo o la spina in acqua o altri liquidi. Non lavarli in lavastoviglie.
- Non usare mai l'apparecchio se si riscontrano dei danni, se acqua è penetrata nello corpo o se è caduto.
- Non tentare di aprire o di riparare autonomamente l'apparecchio. In caso di guasti farlo riparare soltanto da tecnici qualificati! Per le riparazioni rivolgersi ai centri autorizzati.
- Utilizzare solo accessori originali.

PRIMA DELLA PRIMA MESSA IN FUNZIONE

- Prima leggere attentamente le istruzioni per l'uso e le avvertenze di sicurezza.
- Rimuovere tutti i materiali da imballo.
- Pulire il coperchio e il contenitore di raccolta con coperchio con acqua calda e un detersivo per stoviglie delicato.
- Pulire il contenitore dei chicchi e il corpo con un panno morbido, leggermente inumidito se necessario.
- Quindi, asciugare accuratamente tutte le parti.
- **Attenzione:** Durante le operazioni di pulizia, si raccomanda di non utilizzare liquidi o detersivi abrasivi.

MESSA IN FUNZIONE

- Svolgere completamente il cavo e mettere l'apparecchio su una superficie d'appoggio piana (non devono essere superfici metalliche, tessili ecc.).
- Rimuovere il coperchio dal contenitore per chicchi, riempire i chicchi di caffè (quantità massima ca. 180 g), poi collocare il coperchio. Fare in modo che nel contenitore dei chicchi non si trovino corpi estranei.
- Assicurarsi che il coperchio poggia sul contenitore di raccolta. Incastrare il contenitore di raccolta nel macinacaffè. Per ragioni di sicurezza il macinino può accendersi solo quando il contenitore di raccolta è correttamente innestato in posizione.
- Inserire la spina di rete in una presa idonea.
- Selezionare il grado di macinatura ruotando la regolazione del grado di macinatura nella posizione desiderata.
- Ruotare il selettore della quantità sul livello desiderato. A seconda della selezione, si ottiene una quantità di caffè macinato sufficiente per 2 - 12 tazze.
- Premere il tasto di avvio. L'operazione di macinatura termina automaticamente non appena raggiunta la quantità di caffè in polvere impostata.

- **Nota:** Impostare il grado di macinatura non quando il motore è in funzione, in quanto ciò potrebbe bloccare altrimenti.
- Estrarre il contenitore di raccolta solo una volta che il motore si è arrestato. Ora è possibile utilizzare la polvere di caffè per la preparazione desiderata.

SUGGERIMENTI E ACCORGIMENTI

- Per evitare che la polvere di caffè appena macinata perda il suo aroma, raccomandiamo di macinare solo la quantità effettivamente necessaria per la preparazione.
- Per garantire un aroma perfetto, non fare funzionare l'apparecchio per oltre 2 minuti circa. Successivamente il macinacaffè dovrebbe essere lasciato raffreddare per circa 3 minuti.
- Svuotare subito il contenitore di raccolta per escludere il riempimento eccessivo e quindi l'intasamento del macinino.
- L'apparecchio è provvisto di piedini in gomma. I mobili moderni sono rivestiti di una varietà di vernici e materie plastiche e sono trattati con i più svariati prodotti protettivi. Non si può quindi escludere del tutto che alcuni di questi prodotti contengano ingredienti che possono intaccare e indebolire i piedini in gomma. Collocare eventualmente una base antiscivolo al di sotto dell'apparecchio.

PULIZIA E CURA

- Prima di qualsiasi operazione di pulizia estrarre **sempre** la spina di rete e lasciare raffreddare l'apparecchio.
- Per la pulizia non usare oggetti taglienti o appuntiti, benzina, solventi, spazzolini per sfregare o detersivi abrasivi.
- Il contenitore di raccolta con coperchio e il coperchio del contenitore dei chicchi possono essere lavati in lavastoviglie. Tuttavia consigliamo il lavaggio a mano con acqua calda e un detersivo delicato.
- Pulire il contenitore dei chicchi e il corpo con un panno morbido, leggermente inumidito se necessario.
- Quindi, asciugare accuratamente tutte le parti.
- Per rimuovere i residui di grassi del caffè o di altri alimenti, si può macinare circa 10 cucchiaini di riso non cotto. Ripetere questo processo se necessario. **Attenzione:** Non versare acqua o altri liquidi nel contenitore per la pulizia.
- Per facilitare la pulizia è possibile estrarre il disco di macinazione superiore. Regolare il grado di macinatura sul livello il più fino. Togliere il coperchio del contenitore dei chicchi e fare girare il manico con il disco di macinazione superiore in senso orario a quando non si scioglie. Ora si può tirare verso l'alto.
- Pulire i due dischi di macinazione con il pennello in dotazione. Non è necessario svitare il disco di macinazione superiore dal manico.
- Riposizionare il disco di macinazione superiore e girarlo saldamente in senso antiorario.
- **Attenzione:** Non immergere mai l'apparecchio, il cavo di alimentazione e la spina in acqua o altri liquidi e non lavare queste parti in lavastoviglie.
- Assicurarsi che l'apparecchio sia completamente asciutto prima di riutilizzarlo o conservarlo.

DATI TECNICI 043037

Tensione d'esercizio: 220-240 V | 50/60 Hz

Potenza assorbita: 150 W



Articolo solo per uso domestico!

Non immergere in liquidi!

SMALTIMENTO/RICICLAGGIO

Secondo i regolamenti sugli apparecchi elettrici ed elettronici, al termine della sua vita di servizio questo apparecchio non deve essere smaltito tramite i normali rifiuti domestici. Pertanto conferirlo gratuitamente a un centro di raccolta municipale (ad es. riciclerai) per il riciclaggio degli apparecchi elettrici ed elettronici. Può trovare informazioni sulle possibilità di smaltimento presso il suo comune.

GARANZIA

Forniamo una garanzia di 10 anni per il meccanismo di macinatura dalla data di acquisto. La garanzia non copre i danni imputabili a normale usura, utilizzo non conforme alla destinazione d'uso, manipolazione non idonea, impiego errato, cura e pulizia inadeguate, distruzione intenzionale, trasporto o incidenti nonché interventi di persone non autorizzate. A questo proposito rivolgersi al rivenditore competente. La garanzia può essere concessa soltanto se l'apparecchio è corredato dallo scontrino/la fattura.





ZASSENHAUS

¡GUARDE EL MANUAL DE INSTRUCCIONES!

MOLINILLO DE CAFÉ ELÉCTRICO

KINGSTON STEEL



MOLINILLO DE CAFÉ ELÉCTRICO | KINGSTON STEEL

Le deseamos mucho placer con su nuevo molinillo de café eléctrico KINGSTON STEEL de ZASSENHAUS. Este es un producto de calidad y corresponde a las reglas reconocidas de la técnica y a la ley de seguridad de aparatos.

INDICACIONES IMPORTANTES

Antes de poner en marcha el molinillo de café eléctrico, lea detenidamente estas instrucciones de manejo y guárdelas en un lugar seguro. Por su propio interés, observe especialmente las indicaciones de seguridad para evitar accidentes y averías. Debido a un uso o una utilización erróneos o a una limpieza y un cuidado insuficientes, puede verse afectada la seguridad y pueden surgir peligros para el usuario. ZASSENHAUS no puede asumir ninguna responsabilidad por daños derivados de un uso incorrecto.

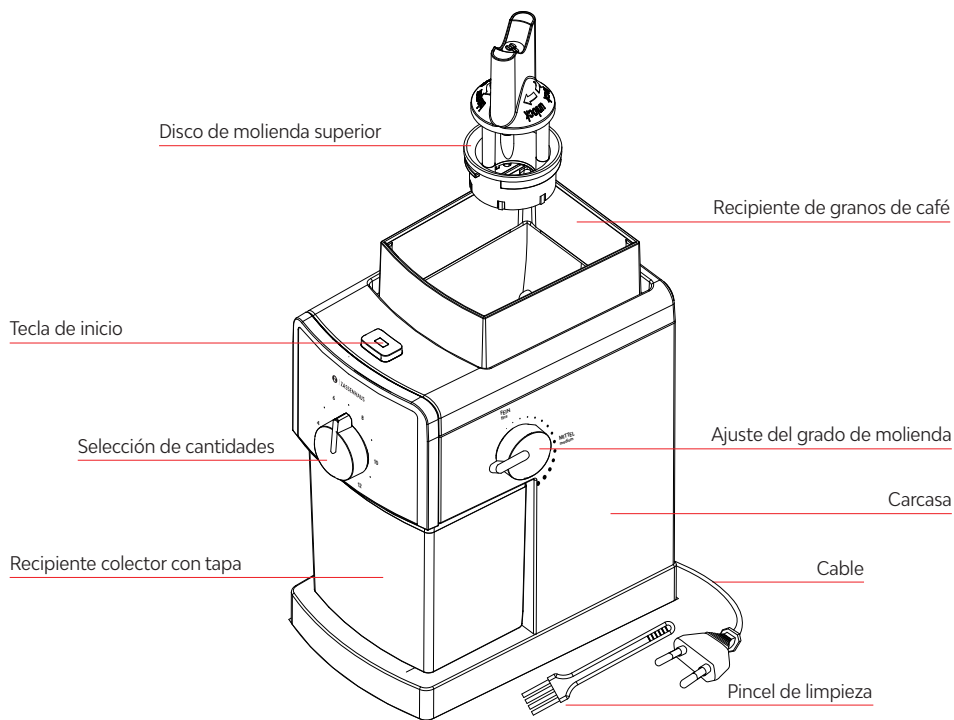

INDICACIONES DE SEGURIDAD

- En caso de pasar este aparato a otras personas, asegúrese de que se entreguen también las instrucciones de manejo.
- En caso de un uso indebido o un manejo erróneo, no asumimos la responsabilidad por los daños que pudieran ocasionarse. **Este aparato está diseñado exclusivamente para el uso doméstico. No utilice el aparato al aire libre.**
- En primer lugar, compruebe si el tipo de corriente y la tensión de red coinciden con las indicaciones de la placa de características.
- No toque ni el aparato ni el enchufe de red con las manos húmedas o mojadas.
- Conecte el dispositivo solamente a una toma de corriente puesta a tierra correctamente instalada. No utilice ninguna caja de enchufe múltiple que ya esté ocupada por otros aparatos. El cable de alimentación y el enchufe deben estar secos.
- Utilice el aparato solo bajo supervisión y exclusivamente para el fin previsto, es decir, moler granos de café. No enciende la unidad con un recipiente vacío.

- Este aparato se puede usar por niños a partir de los 8 años y por personas con capacidad física, sensorial o mental restringida o con falta de experiencia y/o de conocimientos, si son supervisadas o han recibido instrucciones de cómo usar el aparato de manera segura. Tienen que ser conscientes de los posibles peligros. No está permitido que los niños lleven a cabo la limpieza o el mantenimiento a no ser que tengan más de 8 años y estén supervisados. Mantenga el aparato y el cable de conexión fuera del alcance de los niños menores de 8 años.
- Los niños no pueden jugar con el aparato.
- Utilice el aparato solo sobre superficies suficientemente resistentes al calor, así como planas y estables, nunca cerca de placas de cocina calientes, llamas de gas u otras fuentes de calor, así como fuera del alcance de los niños.
- Evite que el cable de conexión cuelgue y posicione el aparato de modo que nadie pueda caer sobre el cable.
- Retire el enchufe después de cada uso y también:
 - si el aparato no está bajo su supervisión directa
 - en caso de fallos durante el funcionamiento
 - durante cada limpieza
 Para ello, tire solo del propio enchufe.
- Compruebe los deterioros en el cable de red antes de cada uso. Evite que se aplaste o se doble, que esté en contacto con superficies calientes o que roce en cantos agudos. Si el cable está dañado, debe reemplazarse inmediatamente. Esto solo puede ser realizado por el fabricante, su servicio postventa o un especialista calificado y autorizado.
- Jamás sumerja el aparato, el cable o el enchufe en agua u otros líquidos. No lo lave en el lavavajillas.
- No utilice nunca el aparato si detecta deterioros, si ha penetrado agua en la carcasa o si se ha caído el aparato.
- No intente abrir ni reparar nunca el aparato por sí mismo. ¡En caso de fallos, encargue la reparación a expertos cualificados! En caso de reparación, contacte con la tienda especializada autorizada.
- Utilice únicamente accesorios originales.

ANTES DE LA PRIMERA PUESTA EN MARCHA

- En primer lugar, lea detalladamente estas instrucciones de uso, así como las indicaciones de seguridad.
- Retire todo el material de embalaje.
- Limpie la tapa y el recipiente colector con tapa con agua tibia y un detergente suave.
- Limpie el recipiente de granos y la carcasa con un paño suave, ligeramente humedecido si es necesario.
- A continuación, seque todas las piezas con cuidado.
- **Atención:** Para la limpieza, no utilice líquidos o detergentes abrasivos.

PUESTA EN MARCHA

- Desenrolle el cable completamente e coloque el aparato sobre una base apropiada (evitar superficies metálicas, textiles, etc.).
- Retire la tapa del recipiente de granos de café, eche los granos (cantidad máxima aprox. 180 g) y vuelva a colocar la tapa sobre el recipiente. Preste atención a que no haya cuerpos extraños en el contenedor de granos de café.
- Asegúrese de que la tapa esté colocada sobre el recipiente colector. Coloque el recipiente colector en el molinillo de café. Por razones de seguridad, solo se puede encender el molinillo si el recipiente colector está correctamente encajado.
- Enchufe la clavija de red en una caja de enchufe adecuada.
- Seleccione el grado de molienda girando el ajuste del grado de molienda en la posición deseada.
- Gire el selector de cantidades al nivel deseado. Según la selección obtendrá café molido suficiente para entre 2 - 12 tazas.
- Pulse la tecla de inicio. El proceso de molienda finaliza automáticamente en cuanto se haya obtenido la cantidad de café seleccionada.
- **Indicación:** No ajuste el grado de molienda mientras que el motor está en marcha, ya que esto podría bloquear.
- Extraiga el recipiente colector solo después de que se haya parado el motor. Ahora puede utilizar el café molido para preparar sus especialidades de café.

CONSEJOS Y TRUCOS

- Para que el café recién molido no pierda su aroma, recomendamos moler solo la cantidad que necesite para su inmediata preparación.
- Para garantizar un aroma óptimo, no deje el aparato en funcionamiento más de aprox. 2 minutos. Después, deje enfriar el molinillo de café durante unos 3 minutos.
- Vacíe el recipiente colector a tiempo para evitar que se llene en exceso obturando el molino.
- El aparato está equipado con patas de goma. Los muebles actuales están revestidos con múltiples lacas y materiales sintéticos y se tratan con diferentes productos de cuidado. Por ello, no se puede excluir completamente que algunos de estos materiales contengan componentes que corroan y reblandezcan las patas de goma. En caso necesario, ponga una base antideslizante debajo del aparato.

LIMPIEZA Y CUIDADO

- Antes de cada limpieza, retire **siempre** el enchufe y deje enfriar el aparato.
- Para la limpieza, no utilice objetos afilados o agudos, gasolina, disolventes, escobillas para fregar ni detergentes abrasivos.
- El recipiente colector, incluida la tapa, así como la tapa del recipiente de granos de café, se pueden limpiar en el lavavajillas. No obstante, recomendamos limpiarlos cuidadosamente a mano con agua caliente y un detergente suave.
- Limpie el recipiente de granos y la carcasa con un paño suave, ligeramente humedecido si es necesario.
- A continuación, seque todas las piezas con cuidado.
- Para eliminar los residuos de las grasas del café u otros alimentos, puede moler unas 10 cucharaditas de arroz crudo. Repita este proceso si es necesario. **Atención:** No vierta agua u otros líquidos en el recipiente para su limpieza.
- Para facilitar la limpieza, puede extraer el disco de molienda superior. Ajuste el grado de molienda al nivel más fino. Después, gire el soporte con el disco de molienda superior en el sentido de las agujas del reloj, hasta el tope. Ahora, podrá retirarlo hacia arriba.
- Limpie los dos discos de molienda con el pincel suministrado. No es necesario desatornillar el disco de molienda superior de su soporte.
- Vuelva a colocar el disco de molienda superior y gírelo en sentido contrario a las agujas del reloj.
- **Cuidado:** Jamás sumerja el aparato, el cable o el enchufe en agua ni en otros líquidos. No lave las partes en el lavavajillas.
- Asegúrese de que el aparato esté completamente seco antes de utilizarlo otra vez o guardarlo.

DATOS TÉCNICOS 043037

Tensión de servicio: 220-240 V | 50/60 Hz

Consumo de potencia: 150 W



¡Artículo solo para el uso doméstico!

¡No sumergir en líquidos!

ELIMINACIÓN/RECICLAJE

Según la ley sobre dispositivos eléctricos y electrónicos, este producto no debe eliminarse a través de la basura doméstica convencional al final de su vida útil. Por este motivo, entregue el aparato en un punto de recogida comunal (p.ej., punto limpio) para el reciclaje de aparatos eléctricos y electrónicos. Su ayuntamiento le informará sobre las posibilidades de reciclaje.

GARANTÍA

Concedemos una garantía de 10 años para el mecanismo de molienda a partir de la fecha de compra.

Excluidos de la garantía están los daños derivados de un desgaste normal, un uso indebido, un tratamiento inadecuado, un manejo erróneo, falta de cuidado y de limpieza, destrucción intencionada, transporte o accidente, así como manipulaciones externas por personas no autorizadas. En caso de garantía, diríjase  a su proveedor. Solo se puede otorgar la garantía con el tique de compra o la factura del aparato.



ZASSENHAUS

BEWAAR DEZE GEBRUIKSAANWIJZING GOED!

ELEKTRISCHE KOFFIEMOLEN
KINGSTON STEEL



ELEKTRISCHE KOFFIEMOLEN | KINGSTON STEEL

Wij wensen u veel plezier met uw nieuwe elektrische koffiemolen KINGSTON STEEL van ZASSENHAUS. Dit product is een kwaliteitsproduct en komt overeen met de erkende regelgeving van de techniek en met de wet inzake de veiligheid van apparatuur.

BELANGRIJKE INSTRUCTIES

Lees vóór ingebruikname van de elektrische koffiemolen deze gebruiksaanwijzing zorgvuldig door en bewaar deze vervolgens goed. Houd in uw eigen belang met name de veiligheidsinstructies in acht om ongevallen en storingen te voorkomen. Door een verkeerd gebruik of door onvoldoende reiniging en onderhoud kan de veiligheid nadelig beïnvloed worden en kunnen er gevaren voor de gebruiker ontstaan. Voor schade die als gevolg van ondeskundig gebruik ontstaat, kan ZASSENHAUS zich niet aansprakelijk stellen.

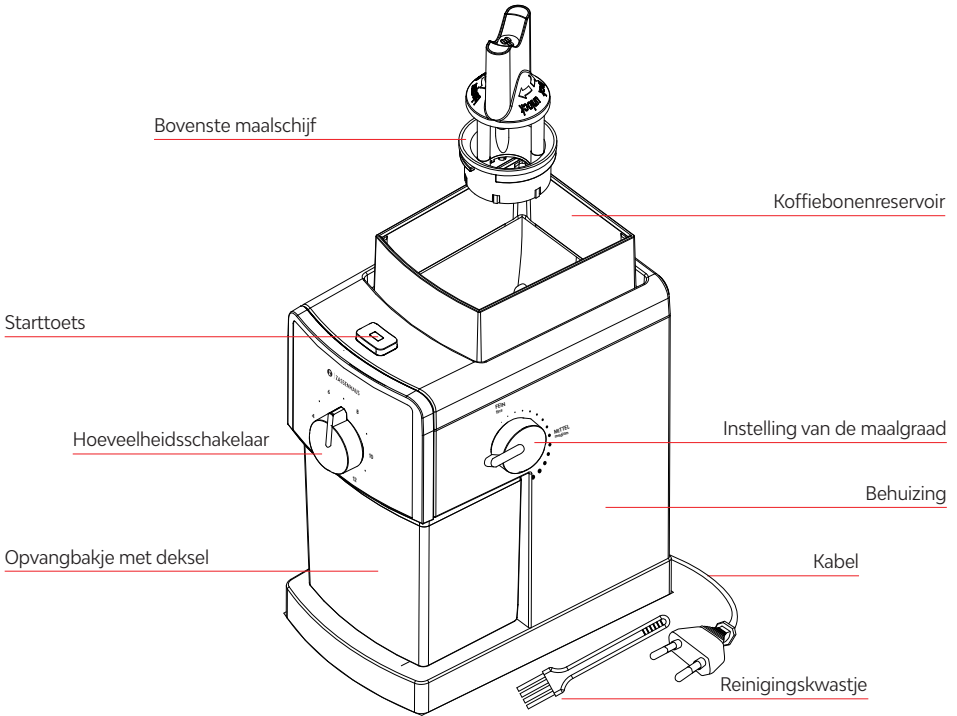

VEILIGHEIDSLINSTRUCTIES

- Indien dit apparaat moet worden doorgegeven aan andere personen, dan dient u ervoor te zorgen dat de bedieningshandleiding mee wordt overhandigd.
- Bij ondeskundig gebruik of een verkeerde omgang kan geen aansprakelijkheid voor eventueel optredende schade aanvaard worden. **Dit apparaat is uitsluitend bestemd voor huishoudelijk gebruik. Gebruik het apparaat niet buiten.**
- Controleer eerst of de stroomsoort en de netspanning overeenstemmen met de gegevens op het typeplaatje.
- Neem het apparaat noch de netstekker vast met natte of vochtige handen.
- Sluit het apparaat alleen aan op een correct geïnstalleerd geaard stopcontact. Gebruik geen multiple stopcontact waarop reeds andere apparaten aangesloten zijn. Voedingskabel en stekker moeten droog zijn.
- Gebruik het apparaat alleen onder toezicht en gebruik deze uitsluitend voor het malen van koffiebonen. Schakel het apparaat niet in met een leeg koffiebonenreservoir.
- Dit apparaat kan door kinderen worden gebruikt die 8 jaar of ouder zijn of door personen die over gebrekkige fysieke, sensorische of geestelijke vaardigheden of gebrek aan ervaring en/of kennis beschikken, mits zij onder

toezicht staan of instructies hebben gekregen aangaande het veilige gebruik van dit apparaat en de hieruit resulterende gevaren begrepen hebben. Het apparaat mag niet door kinderen worden gereinigd of onderhouden, behalve als deze ouder zijn dan 8 jaar en onder toezicht staan. Houd het apparaat alsmede de aansluitkabel buiten het bereik van kinderen jonger dan 8 jaar.

- Kinderen mogen niet met het apparaat spelen.
 - Gebruik het apparaat uitsluitend op hittebestendige, egale en stabiele oppervlakken en niet in de buurt van hete kookplaten, gasvlammen of andere warmtebronnen, alsmede buiten bereik van kinderen.
 - Laat de aansluitkabel niet omlaag hangen en plaats het apparaat zodanig dat niemand over de kabel kan vallen.
 - Open het deksel niet, voordat het maalproces beëindigd is en de stekker uit het stopcontact is getrokken.
 - Na elk gebruik moet de netstekker worden uitgetrokken. Dit geldt ook:
 - wanneer het apparaat niet onder direct toezicht staat
 - bij storingen tijdens de werking
 - vóór iedere reiniging
- Trek hierbij alleen aan de netstekker zelf!
- Controleer de voedingskabel vóór elk gebruik op beschadigingen. Zorg ervoor, dat de voedingskabel niet wordt gekneld of geknikt, in aanraking komt met warme of hete oppervlakken of langs scherpe kanten schuurt. Als de kabel beschadigd is, moet deze onmiddellijk worden vervangen! Dit mag uitsluitend worden gedaan door de fabrikant, zijn klantenservice of een soortgelijk gekwalificeerde en geautoriseerde specialist.
 - Dompel het apparaat, de kabel of de netstekker nooit onder in water of andere vloeistoffen. Reinig het apparaat niet in de vaatwasmachine.
 - Gebruik het apparaat nooit, wanneer u beschadigingen vaststelt, wanneer er water in de behuizing is binnengedrongen of wanneer het gevallen is.
 - Probeer nooit om het apparaat zelf te openen of te repareren. Laat het in geval van storingen uitsluitend door gekwalificeerde vakspecialisten repareren! Voor reparaties dient u zich te wenden tot een geautoriseerd verkooppunt.
 - Gebruik alleen originele accessoires.

VÓÓR DE EERSTE INGEBRUIKNAME

- Lees eerst deze gebruiksaanwijzing en de veiligheidsinstructies zorgvuldig door.
- Verwijder eerst alle verpakkingsmaterialen.
- Reinig de opvangbakje met deksel en de deksel met warm water en een zacht afwasmiddel.
- Veeg het bonenreservoir en de behuizing schoon met een zachte doek, indien nodig licht bevochtigd.
- Droog vervolgens alle onderdelen zorgvuldig af.
- Let op: Gebruik geen scherpe of schurende reinigingsmiddelen voor de reiniging.

INGEBRUIKNAME

- Wikkel de kabel volledig af en plaats het apparaat op een geschikt oppervlak (geen metalen oppervlak, geen stof, enz.).
- Vul daarna het koffiebonenreservoir (max. vulhoeveelheid ca. 180 g) en zet het deksel er op. Zorg ervoor dat er zich geen vreemde voorwerpen in het koffiebonenreservoir bevinden.
- Plaats het deksel op het opvangbakje. Laat het opvangbakje in de koffiemolen vastklikken. Om veiligheidsredenen kan het maalwerk alleen worden ingeschakeld, wanneer het opvangbakje correct vergrendeld is.
- Steek de netstekker in een geschikte wandcontactdoos.
- Selecteer de maalgraad door draaien of de instelling van de maalgraad om de gewenste positie.
- Draai de hoeveelheidsschakelaar in de gewenste stand. Afhankelijk van de instelling krijgt u gemalen koffiepoeder voor 2 – 12 kopjes.
- Druk op de starttoets, het malen stopt automatisch zodra de ingestelde hoeveelheid koffiepoeder bereikt is.
- **Opmerking:** Stel de maalgraad niet in als de motor draait, aangezien deze dan zou kunnen blokkeren.
- Neem het opvangbakje er pas uit nadat de motor tot stilstand is gekomen. Nu kunt u het koffiepoeder gebruiken om er de koffiespecialiteiten van uw keuze mee te bereiden.

TIPS EN TRUCS

- Om te voorkomen dat het versgemalen koffiepoeder aan aroma verliest, raden wij u aan om enkel de hoeveelheid te malen die u nodig hebt voor onmiddellijk gebruik.
- Om een optimaal aroma te verzekeren, laat het apparaat niet langer dan ca. 2 minuten in werking. Daarna moet u de koffiemolen gedurende ongeveer 3 minuten laten afkoelen.
- Maak het opvangbakje tijdig leeg, om te voorkomen dat het overvol geraakt en dat het maalwerk verstopt.
- Het apparaat is uitgerust met rubbervoeten. De moderne meubels van vandaag zijn bekleed met de meest uiteenlopende lakken en kunststoffen en worden met een grote verscheidenheid aan onderhoudsmiddelen behandeld. Daarom kan het niet volledig worden uitgesloten dat sommige van deze stoffen bestanddelen bevatten die de rubbervoeten aantasten en week maken. Leg daarom eventueel een slipvrije onderlegger onder het apparaat.

REINIGING EN ONDERHOUD

- Trek vóór iedere reiniging **altijd** de netstekker uit en laat het apparaat afkoelen.
- Gebruik geen scherpe of spitse voorwerpen, benzine, oplosmiddelen, schuurborstels of schurende reinigingsmiddelen voor de reiniging.
- Het opvangbakje inclusief deksel en het deksel van het koffiebonenreservoir kunt u in de vaatwasmachine reinigen. Wij raden echter aan om met warm water en een mild afwasmiddel behoedzaam met de hand te reinigen.
- Veeg het bonenreservoir en de behuizing schoon met een zachte doek, indien nodig licht bevochtigd.
- Droog vervolgens alle onderdelen zorgvuldig af.
- Om resten van koffievetten of ander voedsel te verwijderen, kunt u ongeveer 10 theelepels ongekookte rijst fijnmalen. Herhaal dit proces indien nodig. **Let op:** Giet geen water of andere vloeistoffen in het reservoir voor het reinigen.
- Voor een gemakkelijke reiniging kan de bovenste maalschijf worden uitgenomen. Stel de maalgraad in op de fijnste stand. Neem het deksel van het bonenreservoir en draai de houder met de bovenste maalschijf in de richting van de wijzers van de klok, totdat deze los komt. Nu kan het omhoog uit de molen worden gehaald.
- Reinig de beide maalschijven met de meegeleverde kwastje. Het is niet nodig om de bovenste maalschijf van de houder af te schroeven.
- Plaats de bovenste maalschijf terug in de molen en draai het vast tegen de richting van de wijzers van de klok in.
- **Let op:** Dompel het apparaat, de stroomkabel of de stekker niet in water of andere vloeistoffen. Reinig het niet in de vaatwasmachine.
- Let erop dat het apparaat helemaal droog is voordat u het opnieuw gebruikt of opbergt.

TECHNISCHE GEGEVENS 043037

Bedrijfsspanning: 220-240 V | 50/60 Hz

Vermogensopname: 150 W



Artikel uitsluitend voor huishoudelijk gebruik!

Niet in vloeistoffen dompelen!

AFVALVERWERKING/RECYCLING

Volgens de wet op elektrische en elektronische apparatuur mag dit product aan het einde van zijn levensduur niet samen met het gewone huisvuil als afval worden verwijderd. Geef het daarom kosteloos af bij een gemeentelijke inzamelplaats (bv. een milieupark) voor het recyclen van elektrische en elektronische apparatuur. Uw gemeente- of stadsbestuur informeert u over de mogelijkheden tot afvalverwerking.

FABRIEKSGARANTIE

Wij verlenen een van 10 jaar voor het maalwerk vanaf aankoopdatum. Van deze garantie uitgesloten is schade die veroorzaakt is door normale slijtage, ondoelmatig gebruik, ondeskundige omgang, verkeerde bediening, gebrekkig onderhoud of reiniging, moedwillige vernieling, transport, een ongeval of ingrepen door personen die hiertoe niet gerechtigd zijn. Neem in het geval van garantie contact op met uw leverancier. De garantie kan uitsluitend worden verleend, als de kassabon/rekening bij het apparaat bijgesloten is.



Wij accepteren geen aansprakelijkheid voor vertaalfouten. Alleen de Duitse tekst blijft bindend.



ZASSENHAUS

ELEKTRISCHE KAFFEEMÜHLE
Bedienungsanleitung aufbewahren!

ELECTRIC COFFEE MILL
Keep this user's guide!

MOULIN À CAFÉ ÉLECTRIQUE
Conservez ce mode d'emploi!

MACINACAFFÈ ELETTRICO
Conservare le istruzioni!

MOLINILLO DE CAFÉ ELÉCTRICO
¡Guarde el manual de instrucciones!

ELEKTRISCHE KOFFIEMOLEN
Bewaar deze gebruiksaanwijzing goed!

KINGSTON STEEL